

Serienlünetten mit System ab Lager

Richter Lünetten® und Setzstücke werden von uns in der Regel auftragsbezogen für die speziellen Anwendungen und Werkzeugmaschinen unserer Kunden innerhalb von 4 bis 12 Wochen aus Grauguss gefertigt.

Aus den Kundenanforderungen der letzten Jahre haben wir nun eine Reihe von Serienlünetten entwickelt, die wir für Sie auf Lager halten. Durch den universell gehaltenen geraden Fuß mit Passnut, können diese Lünetten sofort auf Bohr- und Frästmischen gespannt werden. Mit einem Zwischenstück sind sie umgehend auf jeder Drehmaschine mit ausreichender Spindelhöhe einsetzbar.

Zu dieser Lünettenreihe bieten wir Ihnen passende Standsäulen an. So können lange Werkstücke, die durch den Spindelkasten ragen, dort außerhalb der Maschine sicher abgestützt werden.

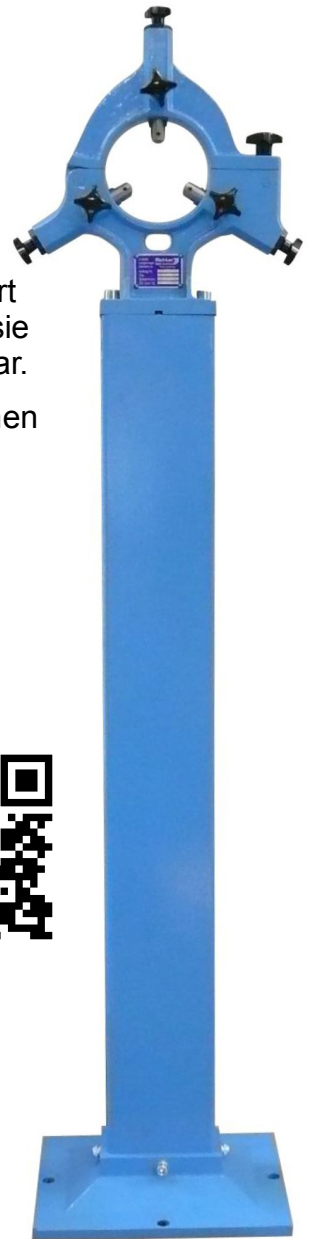
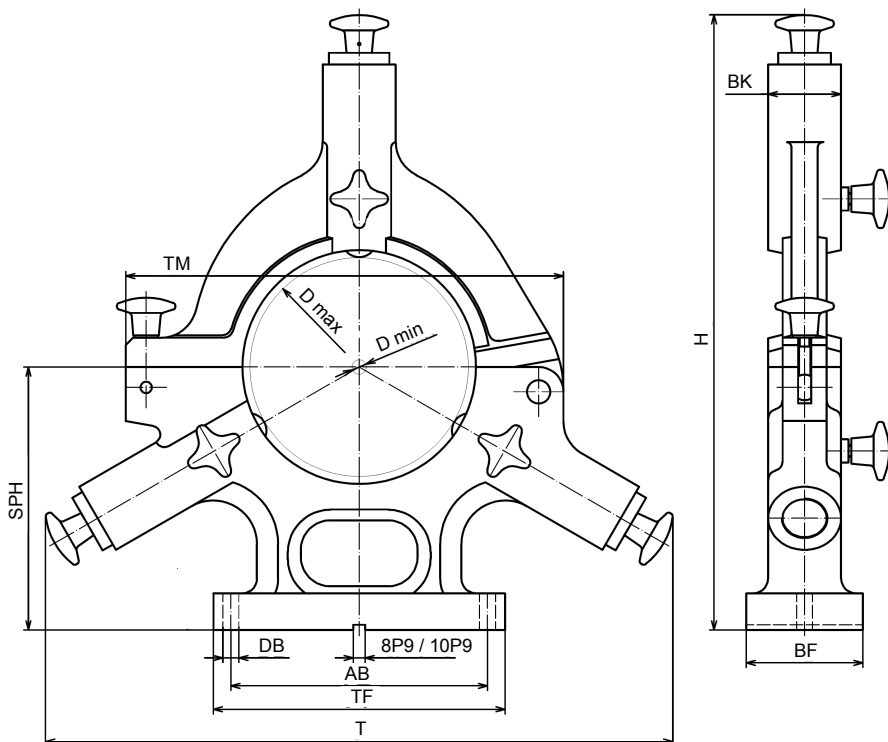

2015-09-23, Dr. Radow

H. Richter
Vorrichtungsbau GmbH

Tilsiter Str. 6-8
30855 Langenhagen
Deutschland
Tel: +49 511 784690
Fax: +49 511 784699
www.luenetten.de
richter@luenetten.de

Standardlünette, Variante:	D100	D100	D150	D200	D250	D300	D300
Spitzenhöhe SPH	80	150	180	210	210	235	280
Spanndurchmesser D max.	100	100	150	200	250	300	300
Spanndurchmesser D min.	4	4	10	20	50	20	20
Höhe ab Fuss H	251	321	421	485	515	630	675
Tiefe über alles T	306	306	430	503	555	720	720
Tiefe Mitte TM	219	219	300	400	440	555	555
Tiefe Fuss TF	120	120	200	240	300	240	340
Breite Kopf BK	34	34	50	60	60	90	90
Breite Fuss BF	60	60	80	80	80	160	100
Durchmesser Bohrung DB	M10	11	11	13,5	13,5	-	17,5
Abstand Bohrungen AB	96	96	176	200	260	-	300
Pinolendurchmesser	20	20	30	40	40	60	60
Rollendurchmesser	16	16	24	35	35	52	52
Rollenbreite	11	11	14	19	19	25	25
Werkstückgewicht max [kg]	100	100	400	800	800	2000	2000